

# Dサブコネクタ 2段アングル プレスコンタクトタイプ

品番のご指定方法

JCV- 25 P 25 S - 15 - 7 X B

上段  
 極数 No. of contacts  
 9, 15, 25, 37

上段 P プラグ  
 S ソケット

下段  
 極数 No. of contacts  
 9, 15, 25, 37

下段 P プラグ  
 S ソケット

アースラグ  
 B: フォークバネ取付型

かん合ネジ種類

2	M2.6
4	UNC4-40

基板ロック寸法 Y  
 下記より選択してください

7	6.9	標準
8	7.9	

列間寸法  
 下記より選択してください

15	15.88	標準
19	19.05	
22	22.86	

mm

共通寸法表

品番	A	B	C	D
JCV-9□9□-□□-□□B	16.92	25.00	30.81	16.30
JCV-15□15□-□□-□□B	25.25	33.30	39.20	24.60
JCV-25□25□-□□-□□B	38.96	47.00	53.10	38.30
JCV-37□37□-□□-□□B	55.42	63.50	69.40	54.80

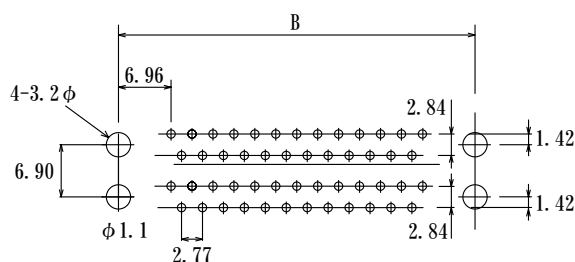

\*標準在庫品以外は納期がかかりますのでお問い合わせください

## ■ プラグ2コ タイプ Plug & Plug

標準タイプ

- \*JCV-9P9P-15-7XB
- \*JCV-9P9P-15-8XB
- \*JCV-15P15P-15-7XB

列間寸法  
 15:15.88  
 19:19.05  
 22:22.86

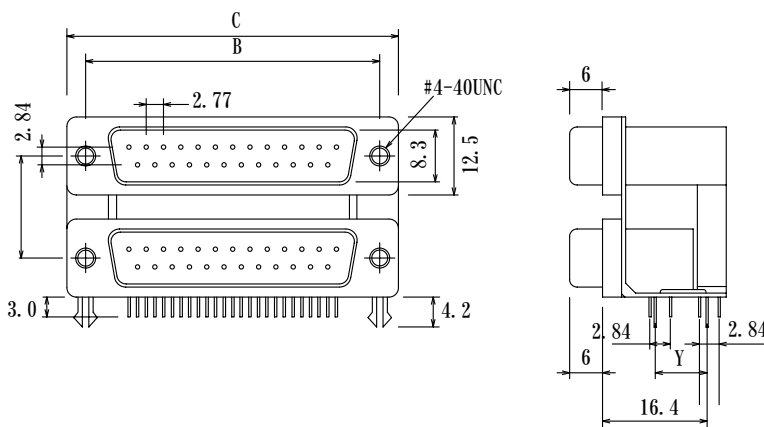

Y=7.0 又は Y=8.0

## ■ ソケット2コ タイプ Socket & Socket

標準タイプ

- \*JCV-9S9S-15-7XB
- \*JCV-9S9S-19-7XB
- \*JCV-9S9S-19-8XB

列間寸法  
 15:15.88  
 19:19.05  
 22:22.86

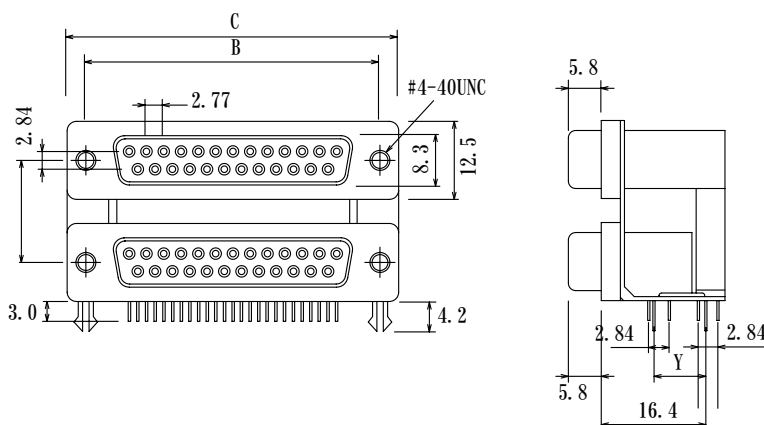

Y=7.0 又は Y=8.0

## Dサブ コネクタ 2段アングル プレスコンタクトタイプ

### ■ プラグ とソケットタイプ Plug & Socket

標準タイプ  
 \*JCV-9P9S-15-7XB  
 \*JCV-15P15S-15-7XB

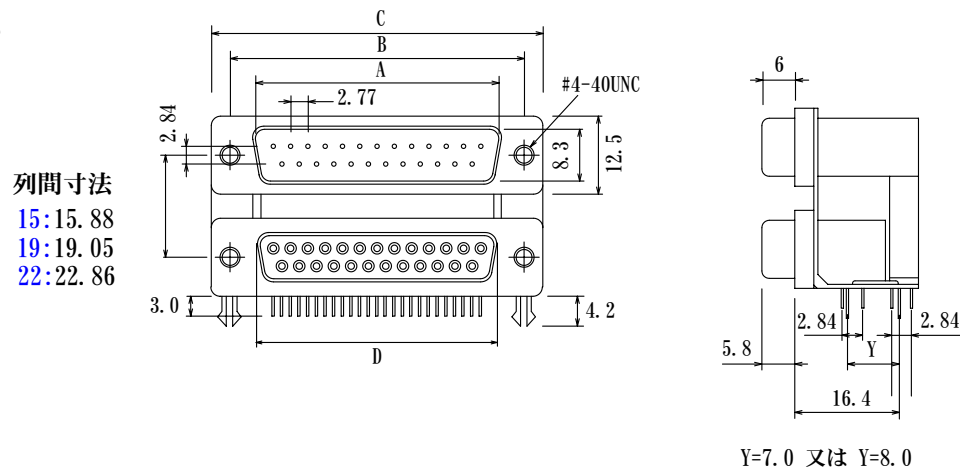

### ■ ソケットとプラグタイプ Socket & Plug

標準タイプ  
 \*JCV-9S9P-15-7XB  
 \*JCV-15S15P-15-7XB

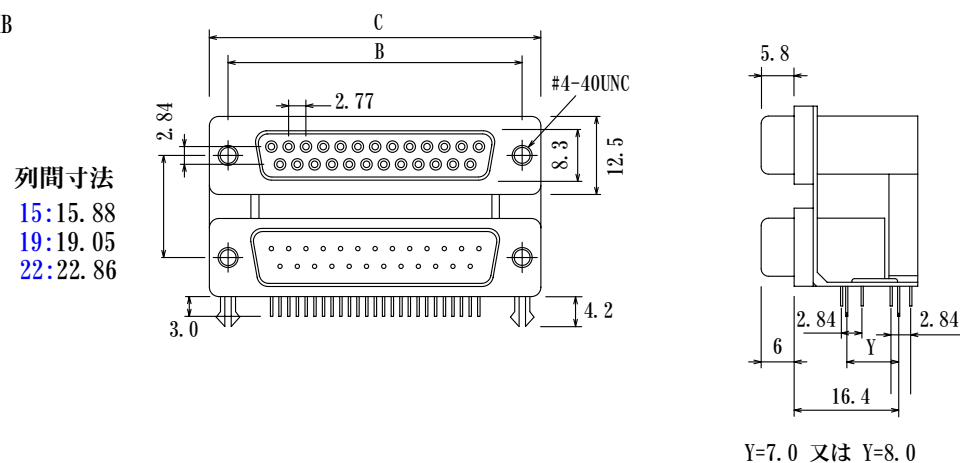

添付取り付け勘合ねじ

2	M2.6
4	UNC4-40

